

FICHE TECHNIQUE PRODUIT

Treuil de levage auto-freiné « TRAF »

Référence : TRAF

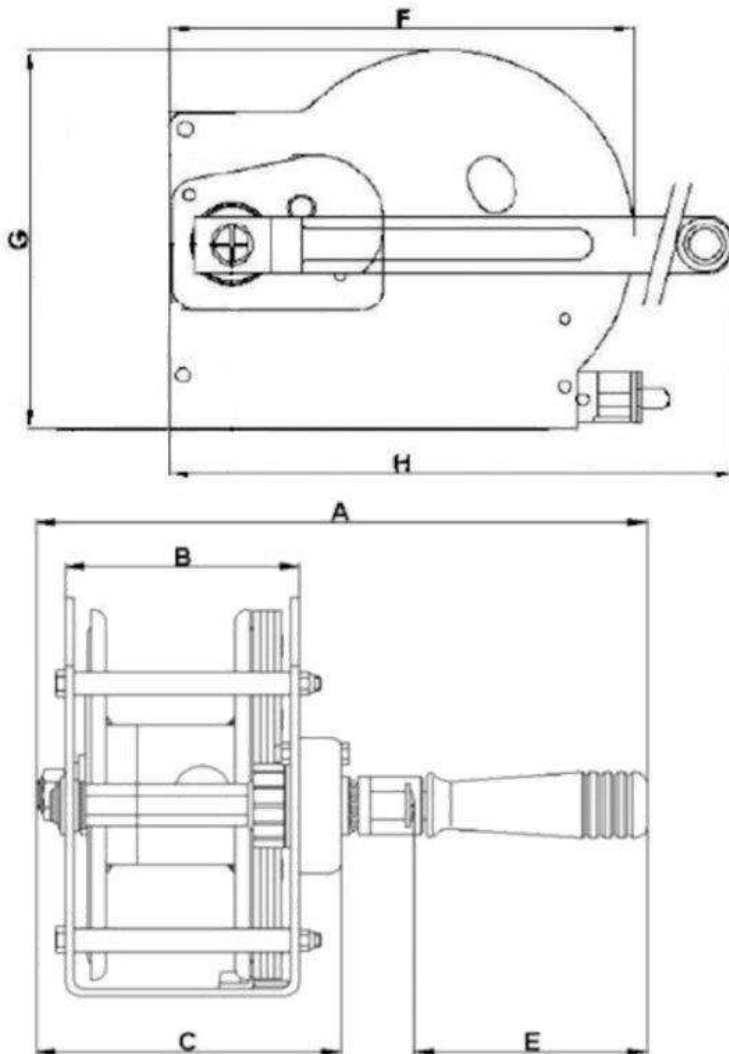

Caractéristiques techniques :

- Auto-frein de sécurité
- Activité de levage possible
- Finition : zingué

Référence	Force 1 ^{ère} couche	Force couche sup.	Câble capacité couche sup.	Ø de câble	A	B	C	E	F	G	H	Poids unitaire (sans câble)
	kg	kg	M	mm	mm	mm	mm	mm	mm	mm	mm	kg
TR4AFDM	190	80	8	3	211	50	78	100	126	96	195	2,2
TR4AFD	340	190	10	4	250	90,5	117	100	128	96	197	2,7
TR6AFD	500	240	12	5	265	99	132	100	161	128	240	3,7
TR8AFD	650	270	19	6	265	100	132	100	200	167	290	5,5
TR12AFD	900	490	12	7	294	120	155	100	214	170	295	7,4