

## FICHE TECHNIQUE PRODUIT

### Pince à tôle non-marquante « IPNM10N »

Référence : IPNM10N

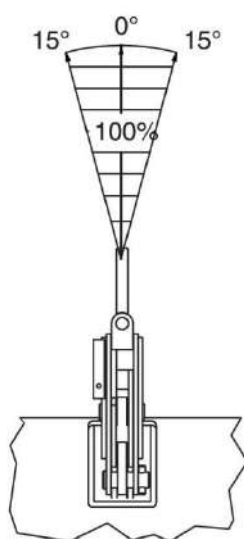
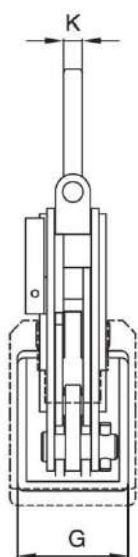
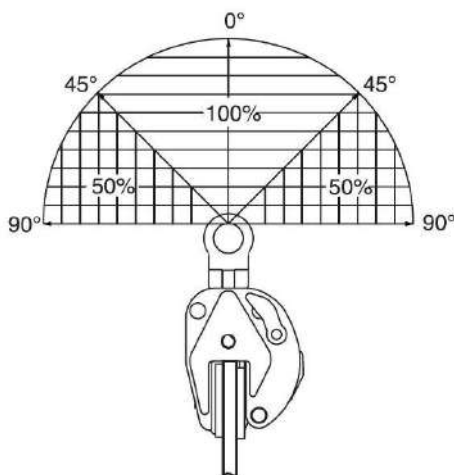
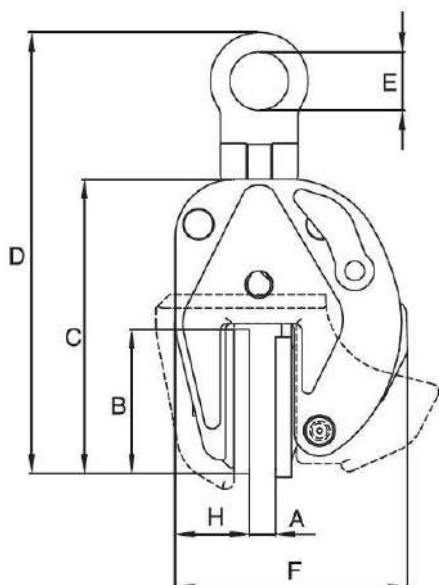

#### Caractéristiques techniques :

- Coefficient de sécurité : 3
- Matière : Acier allié
- Non-marquante
- Numéro de série sur chaque pince

Référence	CMU	A	B	C	D	E	F	G	H	K	Poids unitaire
	Ouverture										kg
	Tonnes	mm	mm	mm	mm	mm	mm	mm	mm	mm	
IPHNM 10N0T5	0,5	0-10	84	159	235	40	128	60	41	11	2,7
IPHNM 10N1T	1	0-20	110	209	270	30	134	80	56	10	4,4
IPHNM 10NJ1T	1	20-37	86	196	265	30	177	80	51	10	5,5