

## FICHE TECHNIQUE PRODUIT

### Palan à chaîne à batterie «DCH »

Référence : DCH

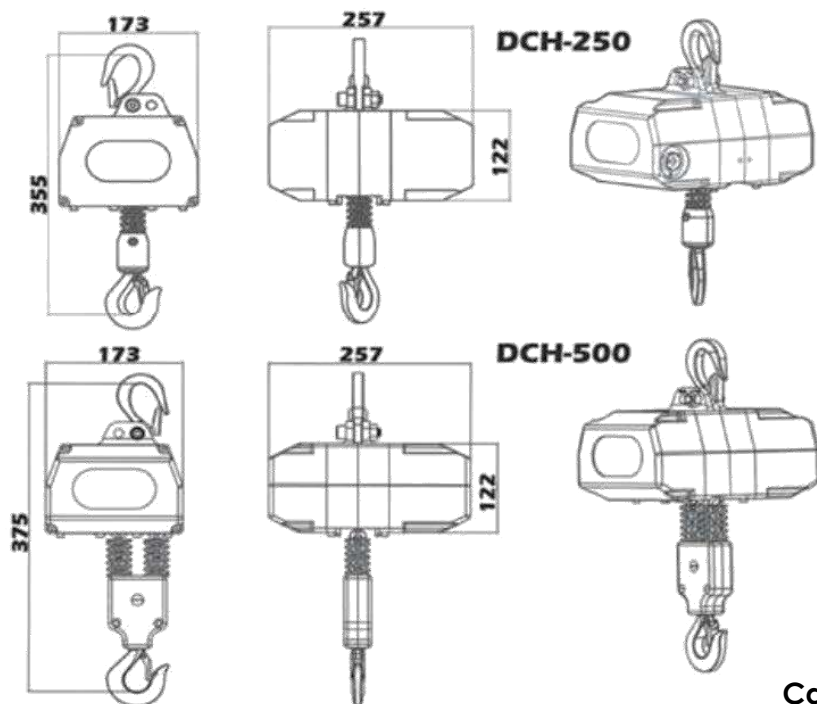

#### Caractéristiques techniques :

- Limiteur de couple
- Fins de course à friction
- Chaîne en Grade 80 zinguée
- 2 batteries Li-ion DC 18V
- Caisse de transport
- Indicateur de charge LED
- Chargeur de batterie + adaptateur
- Bac à chaîne

Référence		DCH-250	DCH-500
CMU	<i>t</i>	0,25	0,5
Hauteur de levée standard	<i>M</i>	6	5
Hauteur de levée max	<i>M</i>	10	5
Vitesse de levage	<i>M/min</i>	4,5	2,2
Niveau de protection		IP54	IP54
Groupement FEM		1 am	1 am
Facteur de marche		30%	30%
Alimentation		Batterie Li-ion rechargeable DC 18V	
Chaîne de levage	Ø x pas <i>mm</i>	4 x 12	4 x 12
Poids du palan seul	<i>kg</i>	6,7	8
Poids avec accessoire et mallette	<i>kg</i>	15,2	17