

FICHE TECHNIQUE PRODUIT

Broche de levage autobloquante pour trous taraudés « BDLTT »

Référence : BDLTT-332

Caractéristiques techniques :

- Coefficient de sécurité : 5
- **Axe et manille** : acier traité, revenu, phosphatation manganèse
- **Bouton poussoir** : aluminium, anodisé orange
- **Éléments filetés** : inox 1.4542, trempé par précipitation
- **Ressort** : inox
- **Pour alésage de positionnement suivant DIN 332**

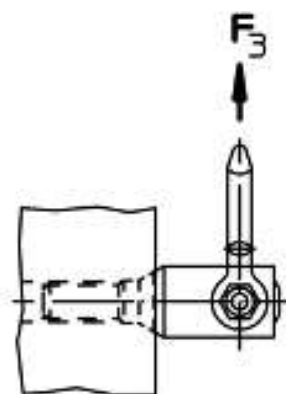
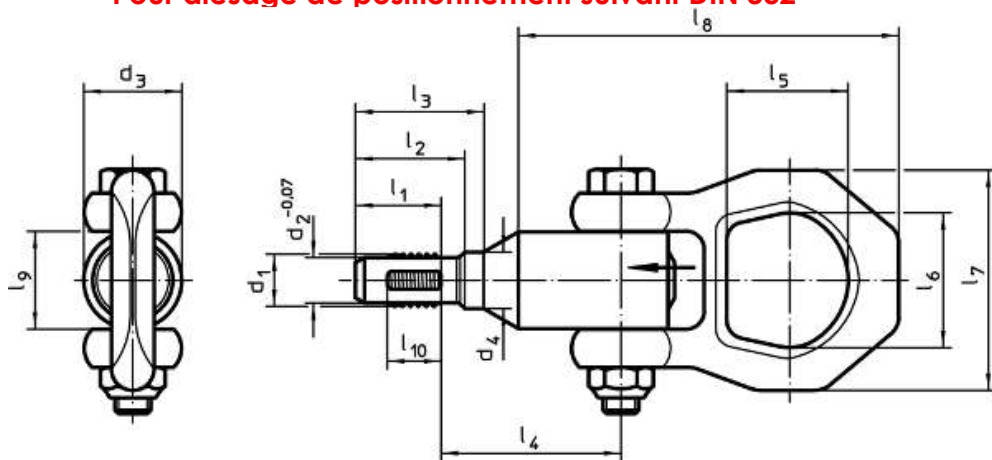

Référence	CMU			d ₁	d ₂	d ₃	d ₄	Poids unitaire
	F1	F2	F3					
	kN	kN	kN	mm	mm	mm	mm	kg
BDLTTM8/14-332	2,1	0,9	0,8	M 8	6,62	21,5	8,1	0,218
BDLTTM10/16-332	3,9	1,5	1,5	M 10	8,35	21,5	10,2	0,227
BDLTTM12/24-332	6,2	2,5	2,3	M 12	10,07	21,5	12,7	0,239
BDLTTM16/19-332	8,4	0,5	4,2	M 16	13,8	21,5	16,7	0,265
BDLTTM20/25-332	16,6	7,7	5,8	M 20	17,75	30	20,7	0,547
BDLTTM24/31-332	23	11,1	8,6	M 24	20,7	36	24,7	1,226

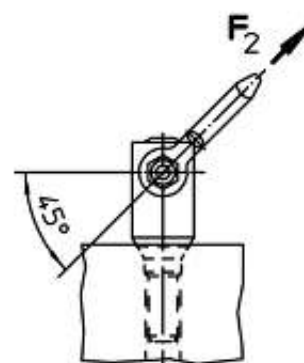

Référence	l ₁	l ₂	l ₃	l ₄	l ₅	l ₆	l ₇	l ₈	l ₉	l ₁₀
	mm	mm	mm	mm	mm	mm	mm	mm	mm	mm
BDLTTM8/14-332	13,9	17,6	19,5	34,6	27	30	49	110,3	21,5	8
BDLTTM10/16-332	16	20	22,9	36,4	27	30	49	114,3	21,5	10
BDLTTM12/24-332	24	24	28,1	39,1	27	30	49	120	21,5	12
BDLTTM16/19-332	19	25	30,5	42,3	27	30	49	123,2	21,5	12
BDLTTM20/25-332	25	31,8	39,1	53,7	32,6	36	56	156,3	30	17
BDLTTM24/31-332	31	38,9	47,3	61,4	50,6	49,8	82	202,2	36	22