

FICHE TECHNIQUE PRODUIT

Antichute à rappel automatique « NCS »

Référence : NCS

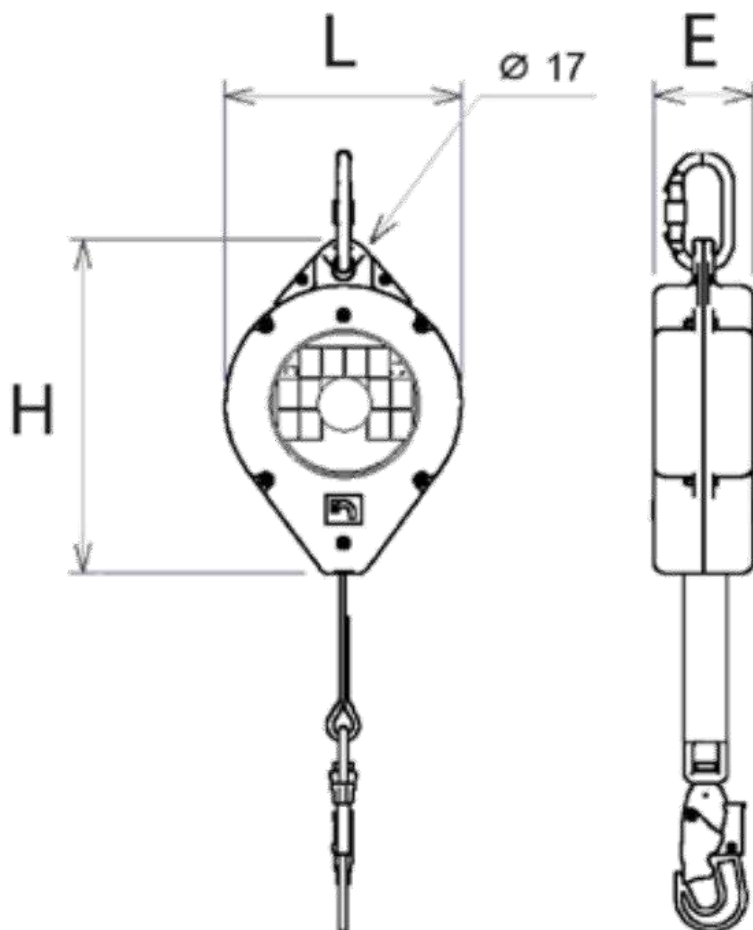

Caractéristiques techniques :

- Vitesse d'enclenchement : 70 m/mn
- Résistance statique : ≤ 1200 daN
- Force d'arrêt : < 600 daN
- Température d'utilisation : -35°C à $+50^{\circ}\text{C}$

Référence	Longueur	H	L	E	Poids unitaire
	M	mm	mm	mm	kg
NCS5	5	335	200	84	4,9
NCS10	10	335	200	84	5,2
NCS15	15	410	250	96	10,1
NCS20	20	410	250	96	11,1