

FICHE TECHNIQUE PRODUIT

Aimant de levage permanent «FXC »

Référence : FXC

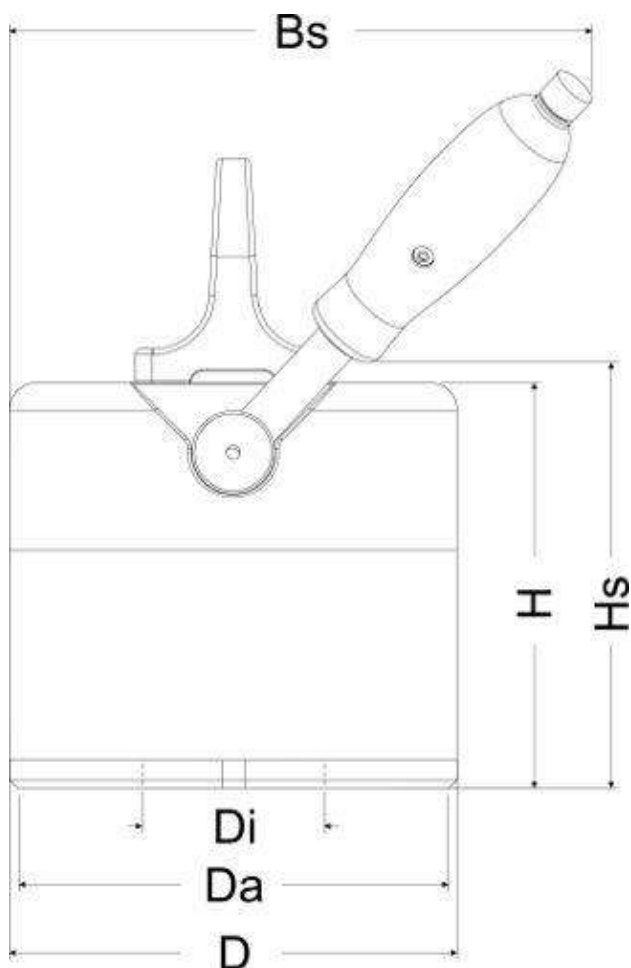

Caractéristiques techniques :

- Nickelé à 100%
- Aimants à demi-coque haute énergie
- Coefficient de sécurité : 3.5
- Course de commutation réduite à 90°

Référence	CMU à plat	CMU par cm ²	Epaisseur mini pour la CMU	D	Da	Di	H	Hs	Bs	Poids unitaire
	kg	kg	mm	mm	mm	mm	mm	mm	mm	kg
FX175C	175	3,5	10	120	114	40	130	138	185	7,5
FX250C	250	3,5	12	160	152	65	145	153	210	15
FX450C	450	3,5	15	250	240	100	155	168	275	35