

# FICHE TECHNIQUE PRODUIT

## Aimant de levage pour matériaux ronds «FXR »

Référence : FXR



### Caractéristiques techniques :

- Nickelé à 100%
- Aimants à demi-coque haute énergie
- Coefficient de sécurité : 3.5
- Course de commutation réduite à 90°
- Spécialement conçu pour matériaux ronds

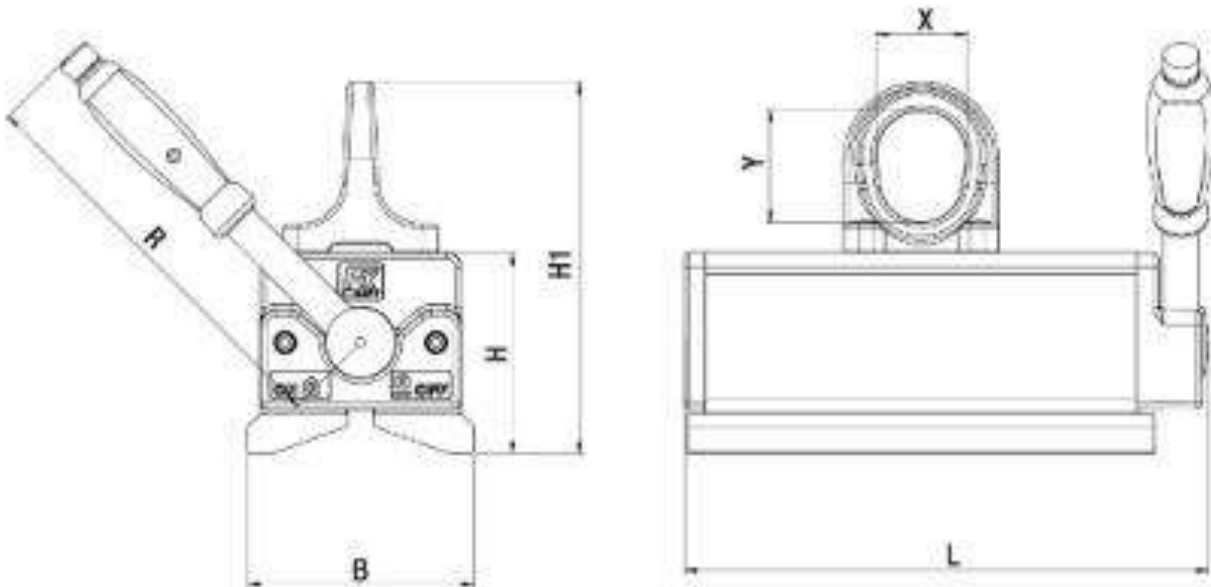

Référence	CMU à plat	CMU rond	Ø charge ronde	Epaisseur mini pour la CMU	L	B	H	H1	R	X	Y	Poids unitaire
	Tonnes	Tonnes	mm	mm	mm	mm	mm	mm	mm	mm	mm	kg
FX100R	0,1	0,1	25-150	8	161	70	68	132	136	30	42	4
FX225R	0,225	0,225	50-205	10	205	98	90	170	190	42	53	9,5
FX450R	0,45	0,45	50-270	20	288	126	112	207	228	51	62	22
FX750R	0,75	0,75	70-370	20	361	170	142	262	161	60	76	49
FX1200R	1,2	1,2	120-560	40	472	248	190	334	409	68	89	127
FX1800R	1,8	1,8	120-560	40	648	248	190	334	534	68	89	182